

AMBULANCIA DE EMERGENCIA TIPO I

Ambulancia equipada con instrumental especializado para el traslado de pacientes que requieren asistencia médica avanzada, cuyas características son:

- Red 220 o 110 volts e inversor de corriente para equipos de electromedicina.
- Sistema de doble batería auxiliar.
- Red central de oxígeno y de aspiración.
- Aire acondicionado 30.000 BTU.
- Amplio mobiliario de acuerdo a necesidades.
- Iluminación perimetral exterior de alta visibilidad.
- Sirena multitonar con altavoz.
- Pintura decorativa y señalética exterior reflectiva.

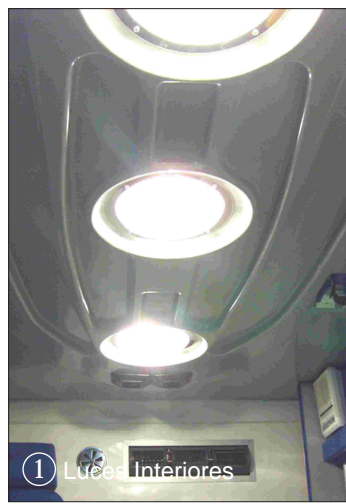

1 Luces Interiores



2 Respaldo Asientos



3 Cilindro Oxígeno

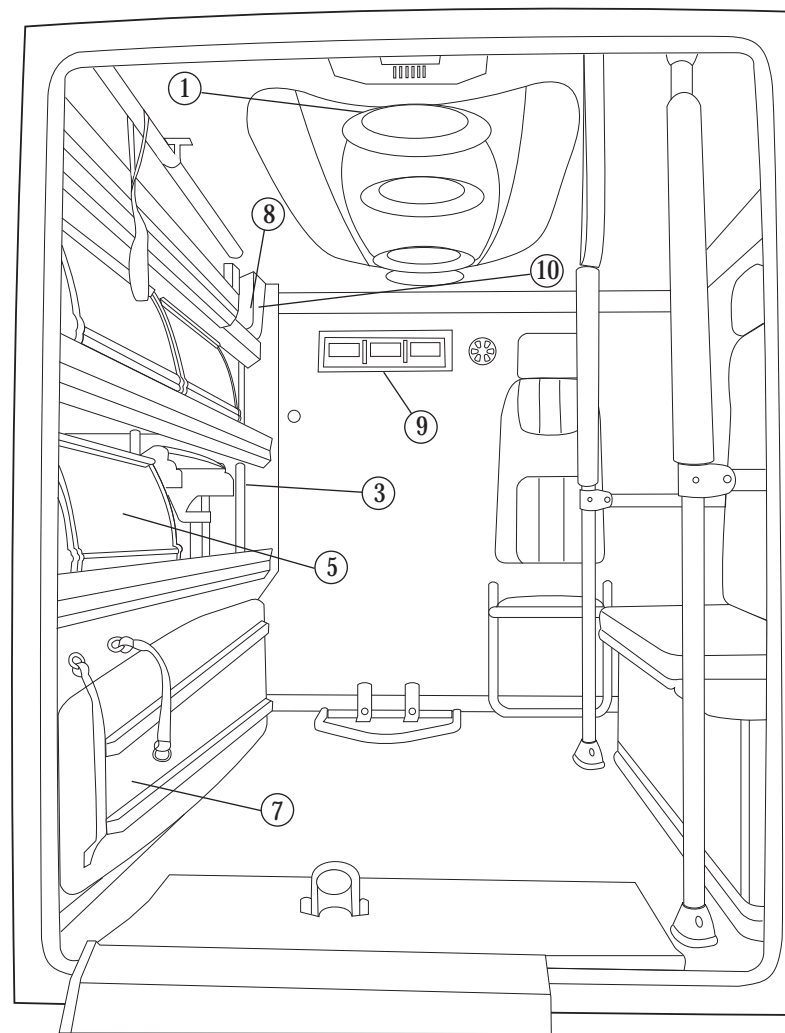

ESPECIFICACIONES TÉCNICAS DEL CHASIS

CHEVROLET D-MAX 4X4

- Motor D-MAX 8V. DIESEL
- Tracción Trasera 4x 4
- Transmisión Mecánica, 5 Velocidades.
- Dirección Servoasistida.
- Frenos Discos Ventilados/Tambores.
- Suspensión Delantera, Barra de Torsión.
- Suspensión Trasera, Ballestas Rígidas.

- Capacidad de Carga: Mínimo 970 KGS de carga útil.

MODELO D-MAX 4X4

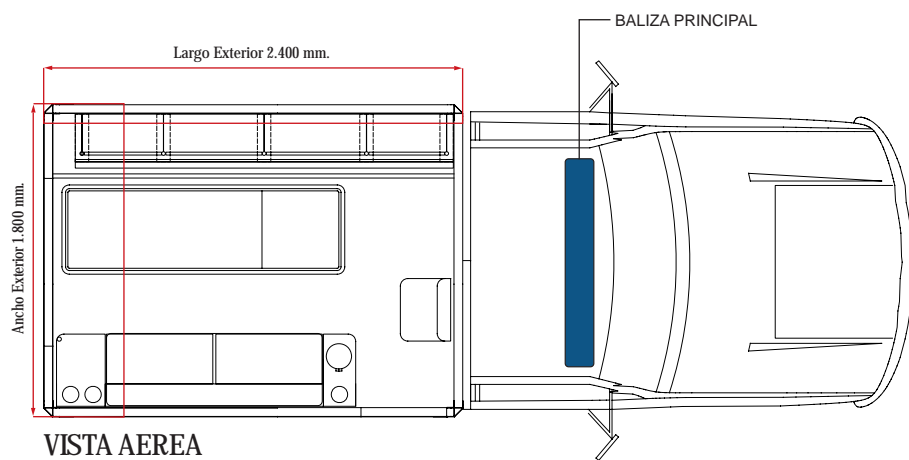

VISTA AEREA

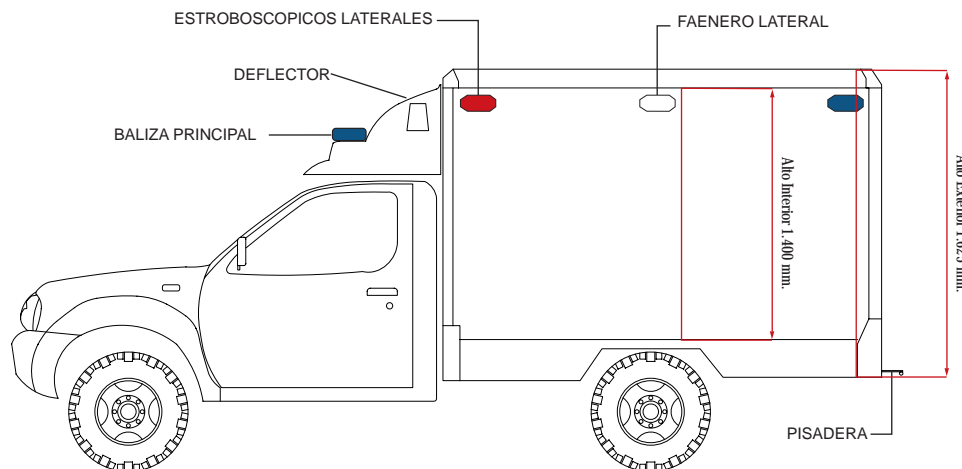

VISTA LATERAL



4 Asiento Paramédico



5 Gavetas



6 Gavetas



7 Tabla Rescate



8 Tablero Control



9 Aire Acondicionado



10 Botonera Sanitaria by TST

